

Hnětače těsta

 **BONGARD**

BONGARD SPIRAL EVO

Řada automatických spirálových hnětačů SPIRAL EVO je vhodná pro malé a střední provozy pekáren, pizzerie a cukrářské výroby. Jsou vybaveny velmi jednoduchým elektronickým ovládáním se 2 rychlostmi a pamětí pro ulo-

žení 9 nastavení. Nejlepších výsledků může být dosaženo při zpracování minimální i maximální kapacity těsta. Řada SPIRAL zahrnuje 8 modelů s kapacitou v rozsahu od 30 kg do 200 kg těsta. Přímý přenos síly poskytuje až 6

řemenů, které zajišťují mechanickou spolehlivost, nízkou hlučnost, snížení protišků spirály a snadnou údržbu (stroj pracuje i v případě selhání jednoho pásu).

- **Dvě rychlosti pro mísu a spirálu.**
- Jeden motor u modelů Spiral Evo 50 a 70.
- Dva nezávislé motory pro mísu a spirálu + reverzní otáčení u modelů Spiral Evo 80 - 300.

- **Vynikající robustnost.**
- Díže, spirála a trn z nerez.
- Plášť s dvojitou epoxidovou barvou.
- Tři kolečka a dvě aretační podpěry.
- Připojení 400V/3PH/50Hz (standardně dodáván přípojovací kabel bez vidlice)



Volitelné příslušenství:

- **Senzor pro snímání teploty těsta.** Při překročení nastavené hodnoty může hnětač automaticky zastavit nebo upozornit akustickým signálem.



Hnětače těsta

BONGARD SPIRAL EVO

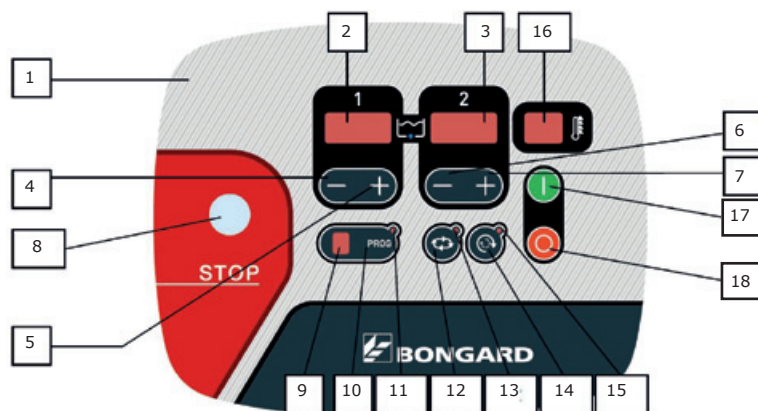

- 1 • ovládací panel
- 2 • zobrazení času 1. rychlosti
- 3 • zobrazení času 2. rychlosti
- 4 • snížení času 1. rychlosti
- 5 • zvýšení času 1. rychlosti
- 6 • snížení času 2. rychlosti
- 7 • zvýšení času 2. rychlosti
- 8 • bezpečnostní STOP tlačítko
- 9 • ukazatel čísla programu
- 10 • výběr programu
- 11 • LED aktivace programu
- 12 • automat / manuál režim
- 13 • LED aktuální režim
- 14 • zpětný chod nebo otáčení díže s otevřeným krytem
- 15 • LED změna pohybu
- 16 • zobrazení teploty těsta
- 17 • START
- 18 • STOP

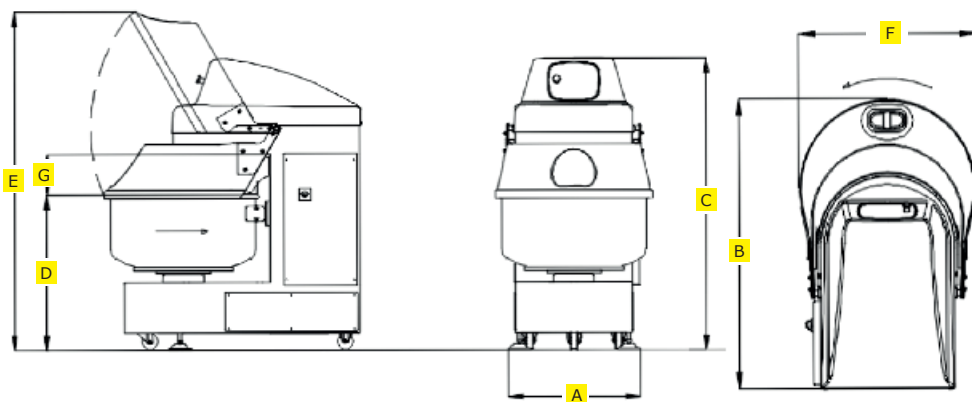
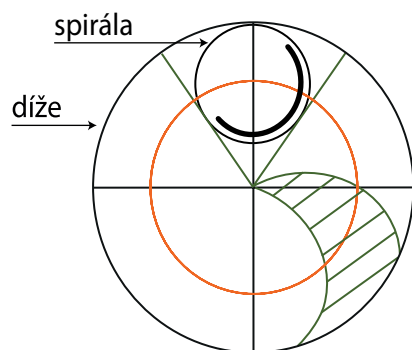

Model	Kapacita těsta (kg)	Kapacita díže (L)	Hmotnost (kg)	Max. příkon (kW)	A	B	C	D	E	F	G
Spiral Evo 50	2 - 30	50	218	1,5	477	1000	1370	741	1892	590	181
Spiral Evo 70	2,5 - 45	70	225	1,5	477	1000	1370	791	1892	590	131
Spiral Evo 80	3 - 60	80	360	2,57	565	1150	1550	911	1705	675	153
Spiral Evo 110	3,5 - 80	110	417	4,55	588	1250	1560	886	1795	771	188
Spiral Evo 150	4 - 100	150	417	4,55	588	1250	1560	936	1795	771	138
Spiral Evo 200	4 - 130	200	630	6,8	735	1450	1630	870	1890	875	224
Spiral Evo 250	4,5 - 160	250	705	8,4	735	1530	1620	881	1995	980	203
Spiral Evo 300	4,5 - 200	300	705	8,4	735	1530	1620	941	1995	980	143