

Vykulovače

BONGARD BC

Kónický vykulovač BC je určen k vykulování nadělených klonků těsta a jeho přípravě pro další zpracování. Dělení těsta, ručně i strojově, způsobuje přerušení vláken těsta podél řezu. Vykulováním naděleného těsta se vlákna znovu uzavrou a s těstem je tak možné dále pracovat, tvarovat jej apod.

Stroj má robustní ocelovou konstrukci lakovanou epoxidovým práškováním vhodným pro styk s potravinou. Rotační kužel je z litiny s vertikálními drážkami. Tvarovací kanály jsou z poteflovaného hliníku. Síla pohonu je přenášena řemenem, což zaručuje spolehlivost a tichý provoz. Vykulovač je možné napojit na kontinuální děličku.

Dodává se ve 2 provedení podle typu výstupu, s kanálem nebo s pásem. Všechny modely jsou vybaveny pomoučovačem a kolečky s fixačními nohami.

- Napájení 400V/50Hz/3 fáze (standardně dodáván připojovací kabel bez vidlice).

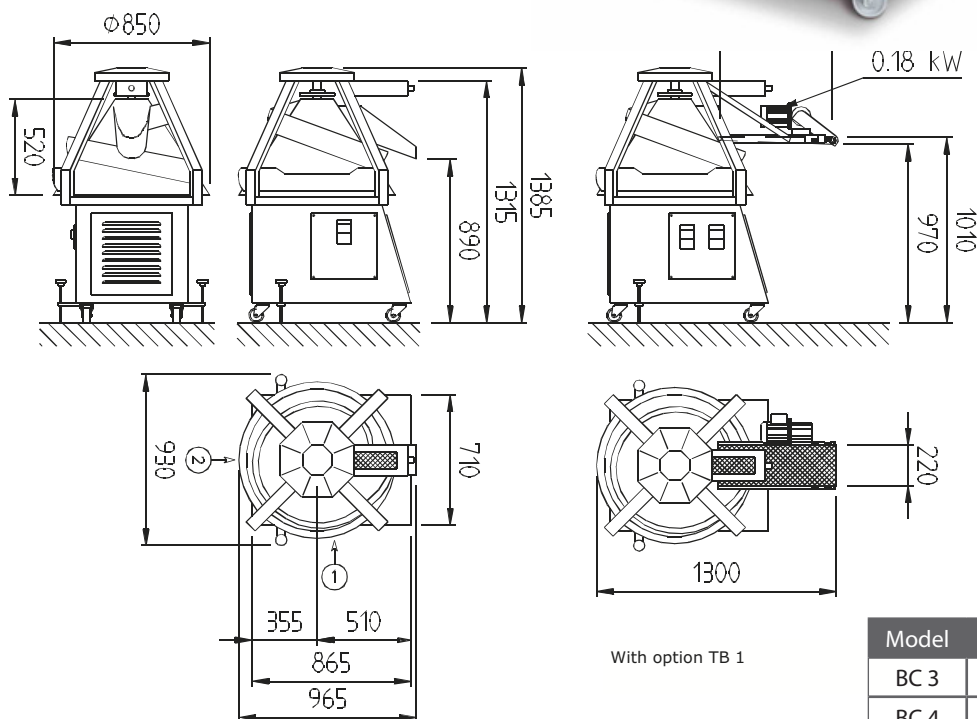

With option TB 1

Model	Dílky těsta (g)	Hmotnost (kg)	Příkon (kW)
BC 3	200 - 1200	345	0,75
BC 4	400 - 2300		1,1