

# JL Hnětače těsta

## BONGARD SPIRAL A

Řada automatických spirálových hnětačů SPIRALA s pojízdnou díží je výsledkem dlouholeté tradice a zkušeností s kvalitním zpracováním všech druhů mísení pro průmyslové i řemeslné pekárny, které potřebují nejvýkonější hnětač schopný pracovat nepřetržitě a s vysokou kvalitou. Robustní konstrukce, univerzální použití, spolehlivost, vysoký standard, bezpečnostní prvky, přesnost výrobního procesu, ergonomický a atraktivní design, to vše dělá z těchto hnětačů ty nejlepší na trhu.

Přímý přenos síly poskytuje až 6 řemenů, které zajišťují mechanickou spolehlivost, nízkou hlučnost, snížení protišoků spirály a snadnou údržbu (stroj pracuje i v případě selhání jednoho pásu).

Spirála se dokonale otáčí po stranách mísy a v přesném poměru mezi mísou, spirálovým ramenem a dělicí čepelí. Optimální rovnováha mezi rotací mísy a spirálou umožňuje ideální hnětení pro měkké a jemné zacházení s těstem.

### Volitelné příslušenství

- LCD programovatelný ovládací panel pro uložení až 99 nastavení.
- Celonerezové provedení.
- Vynikající robustnost.
- Díže, spirála, trn a ochranný kryt z nerez.
- Plášť s dvojitou epoxidovou barvou.
- 6 aretačních podpěr.
- Ochranný kryt pro snížení emisí prachu mouky.
- Hydraulický hákový systém upínání díže.
- Speciální gumová kola díže.
- Elektronicky proměnlivá rychlost mísy v závislosti na mísení.



# Hnětače těsta

 **BONGARD**

**BONGARD SPIRAL A**

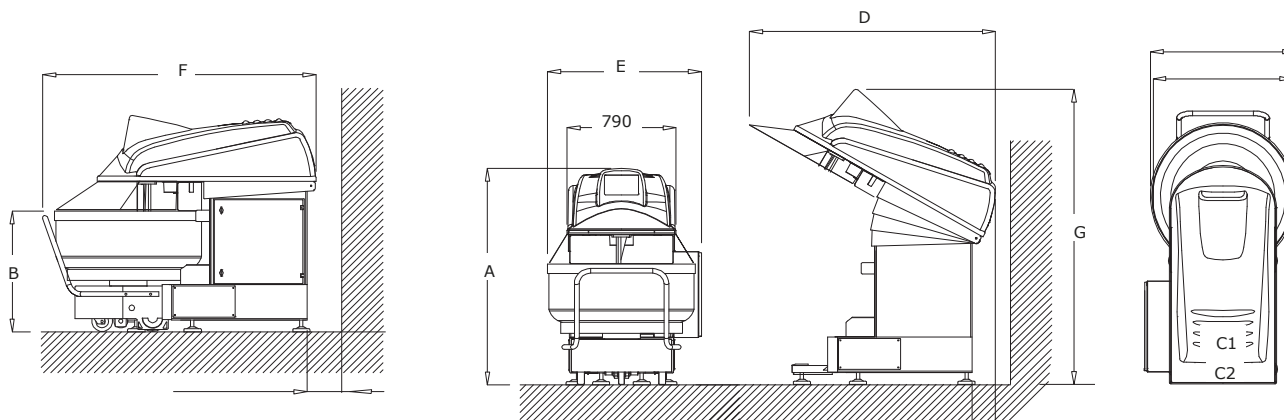

Model	Kapacita těsta (kg)	Kapacita díže (L)	Hmotnost (kg)	Max. příkon (kW)	A	B	C1	C2	D	E	F	G
Spiral A 250	8 - 160	250	1210	10	1064	865	930	900	1790	1045	1860	2190
Spiral A 300	8 - 200	300	1210	10	1604	927	930	900	928	1045	1860	2190
Spiral A 360	11 - 253	360	1265	13,6	1604	895	1080	1045	1075	1120	1980	2190

