

Děličky těsta

ESMACH SP

Automatická objemová dělička SP byla vyvíjena k přesnému dělení měkkých a mírně kynutých těst na klonky v požadované velikosti a hmotnosti.

Je vhodná pro napojení do automatické chlebové linky. Je navržena pro nepřetržitou práci ve středních a velkých pekařských provozech. Umožňuje plnění z překlápěče díží a napojení na širokou škálu navazujících zařízení jako je vykulovač, vyvalovač apod.

Technické parametry

- Robustní ocelové tělo.
- Vnější části dvojnásobně lakovány protikorozivním epoxydovým práškováním pro bezpečný kontakt s potravinami.
- Speciální ocelová slitina a čepel dělicího nože z nerezové oceli.
- Mazání pomocí automatického individuálně programovatelného dávkovacího čerpadla.
- Přednastavitelný počet klonků: uživatel nastaví počet klonků k dělení a dělička automaticky zastaví po dosažení tohoto počtu, v případě, že se stroj zastaví před konečným počtem, který má být vyroben, počet chybějících kusů je zobrazen na displeji počítadla.
- Bezpečnostní a ochranný systém je navržen s cílem dosažení těch nejpřísnějších bezpečnostních standardů.
- Dodáváno se dvěma fixními kolečkami a jedním otočným.
- Napájení 400V/50Hz/3 fáze, ovládací panel napájený 24V.

Modely

Některé modely lze nastavit pro jednořádkový nebo dvouřádkový výstup pomocí praktického zařízení instalovaném na dělicím pístu. Dělička je dostupná s předním nebo bočním výstupem, který je výškově stavitelný. Výstup může být se dvěma pásy pro dvouřádkovou produkci, jejichž rychlost lze nastavit individuálně. Nerezový zaprašovač mouky je poháněn převodem z motoru výstupního pásu.



2-řádkový přední výstup a nerezový zaprašovač mouky



Dvě pozice pro nastavení rychlosti pásu.



Rychlost dělení lze nastavit od 650 do 1800 klonků za hodinu.

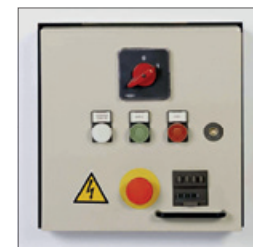

Ovládací panel s nastavitelným počítadlem klonků.

Děličky těsta



Standardní konfigurace

- Délka pásu 500 mm (s předním výstupem).
- Délka pásu 574 mm (s bočním výstupem).
- Ovládací panel na levé straně (s předním výstupem).
- Ovládací panel na pravé straně (s bočním výstupem).
- Neobsahuje násypkový koš.

Volitelné příslušenství

- Delší délka pásu.
- Opláštění z nerezové oceli.
- Ovládací panel nebo výstupní pás na opačné straně.
- Úprava výstupního pásu pro volná a lepkavá těsta.
- Násypkový koš kruhový pro 90 kg nebo 280 kg těsta s výklopným roštěm.
- Násypkový koš obdélníkový pro 220 kg nebo 280 kg těsta s posuvným roštěm.



video

Model	Hmotnost klonku (g)		Hodinová produkce min. - max.	Výstup	Délka výstupního pásu (mm)
	1 řádek min. - max.	2 řádky min. - max.			
SP/1	200 - 1700	---	650 - 1800	přední	500 nebo 700
SP/1D	200 - 1500	40 - 500	650 - 3600	přední	500 nebo 700
SP/1DL	200 - 1500	40 - 500	650 - 3600	boční	574 - 1344 - 1540
SP/2	400 - 2650	---	650 - 1800	přední	500 nebo 700
SP/2L	400 - 2650	---	650 - 1800	boční	574 - 1344 - 1540
SP/2D	400 - 2200	100 - 800	650 - 3600	přední	500 nebo 700
SP/2DL	400 - 2200	100 - 800	650 - 3600	boční	574 - 1344 - 1540
SP/S2	---	100 - 600	1300 - 3600	přední	500

Děličky těsta



Kruhový koš s výklopným roštem.

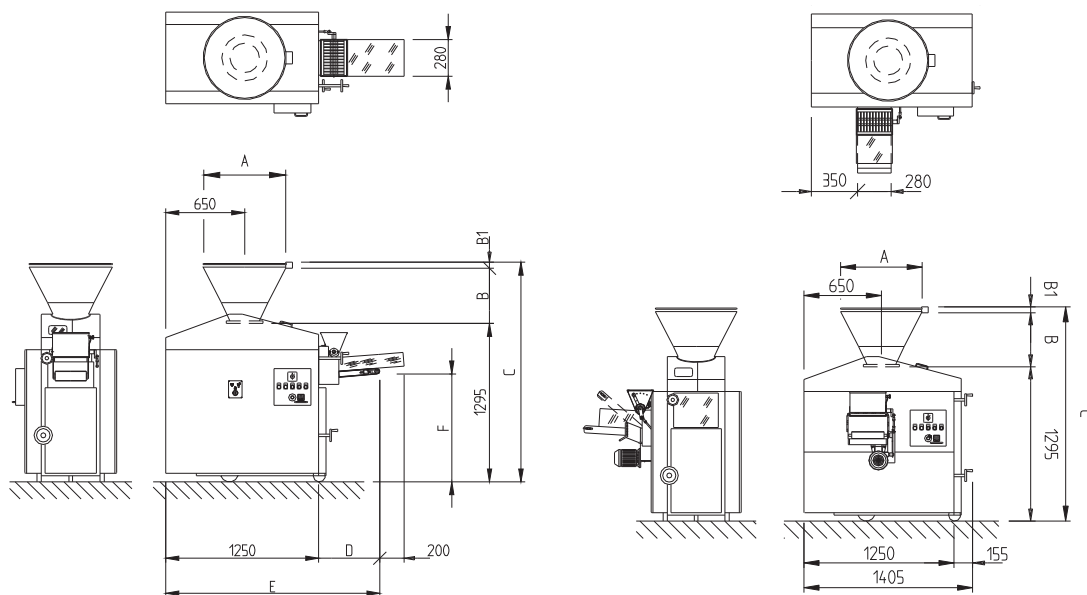

Obdélníkový koš s posuvným roštem.

