

Vykulovače

BONGARD BLP

Pásový vykulovač byl navržen pro vykulování a tužení středně velkých a velkých dílků těsta. Diferencovaná rychlost pásů do tvaru „V“ zaručuje jemné zaoblení těsta. Dva nezávislé pásy se pohybují ve směru proti sobě, čímž otáčí a převalují těsto.

Specifikace:

- Vhodné pro všechny druhy těst.
- Pro dílky těsta od 150 do 1200 g, nastavitelné.
- Max. kapacita 2000 ks/hod.
- Dva motory a nezávislé pásy.
- Příkon 0,4 kW.
- Napájení 400V/3/50Hz.

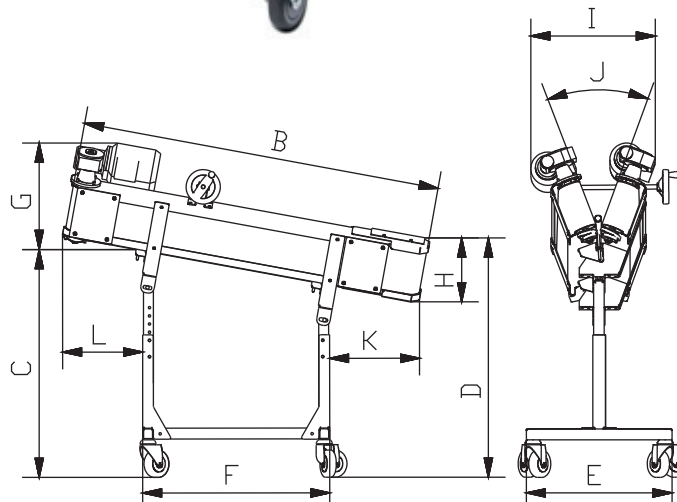
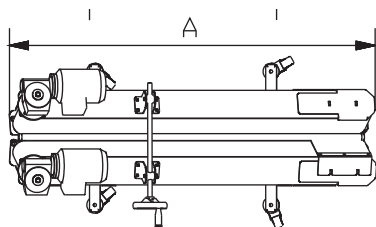

 **BONGARD**

Model	Délka pásu (mm)	Hmotnost těsta (g)	Hmotnost (kg)	A	B	C	D	E	F	G	H	I	J	K	L
BLP 1350	1350	150 - 1200	90	1350	1330	835	880-970	540	695	400	240	405	30	340	300
BLP 2000	2000	150 - 1000	110	2000	1980	925	800-890	540	695	400	240	500	50	780	440